

令和元年6月7日現在

機関番号：15401

研究種目：若手研究(B)

研究期間：2015～2018

課題番号：15K17162

研究課題名(和文)プロジェクトマネジメントにおける管理会計の役割の研究

研究課題名(英文)The role of management accounting on the project management

研究代表者

金 宰ウク(Kim, Jaewook)

広島大学・社会科学研究科・講師

研究者番号：50599264

交付決定額(研究期間全体)：(直接経費) 3,000,000円

研究成果の概要(和文)：本研究では、企業組織の製品開発プロジェクト活動に着目して研究を推進した。研究から得られた知見としては、以下2点があげられる。第一にプロジェクトを評価する仕組みは存在するものの、多くの場合、価値創造プロセスとしてプロジェクトと事業の成功を評価するための仕組みが考慮されずに構築されていない点である。第二に、地域組織間を跨って行われている製品開発のためのマネジメントコントロールシステムの強化の必要性である。

研究成果の学術的意義や社会的意義

第一に、本研究は学術的研究分野としてプロジェクトの概念と事業プログラムの概念を一連の価値創造プロセスとして位置づけし、企業組織の財務パフォーマンスとの関連付けを試みるものである。第二に、組織のマネジメント諸要素と財務業績とを結び付けて、客観的財務数値との関連性を明らかにすることで、さらに企業の業種別、類型別分析検討することで、企業のプロジェクト活動に関するマネジメントコントロール側面でのベストプラクティスを示すことができる。

研究成果の概要(英文)：In this research, I focused on the product development project activities of the corporate organization. The following two points are given as findings obtained from the research. First, there are mechanisms for evaluating projects but in many cases, no mechanism has been established to evaluate project and business success as a value creation process. Second, it is a necessary for strengthening management control systems for product development taking place across regional organizations.

研究分野：管理会計

キーワード：プロジェクト 業績評価 マネジメントコントロールシステム 組織間マネジメント プログラム

~~A~~7D*7 * X*7 A7*7 &3B
 >26 bÜ
 □ □ □ □ M 2□
 □ □ □ □ □ □ □ □ □ □ □ □
 □ M □ □ □ □ □ □ □ □ □ □
 □ □ □ □ □ □ □ □ □ □ □
 M □ □ □ □ □ □ □ □ □ □

0>26%§
 2□
 □
 □
 □

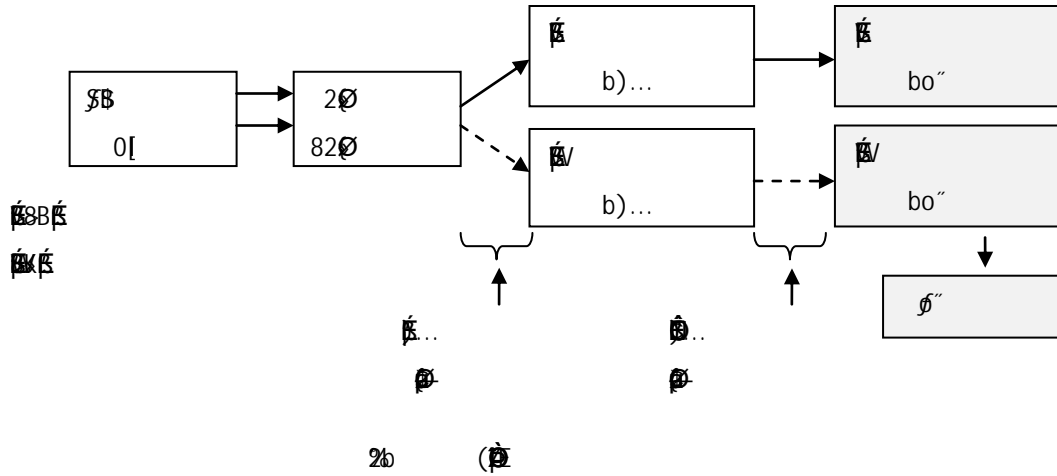

□ 2□
 2□ M
 M
 M □ □ □ □
 □ □ □ □ □ □
 □ M □ □ □ □ □ □
 □ □ □ □ □ □ □ □
 □ M □ □ □ □ □ □ □
 □ □ □ □ □ □ □ □ □
 □ □ □ □ □ □ □ □ □
 □ M □ □ □ □ □ □ □
 □ □ □ □ □ □ □ □ □

2>2BY
 2(B) b06 §KZ W4KSE %
 2BKZ W 2 | r NGE)) b06 §06e
 8 \ (B) b06e b

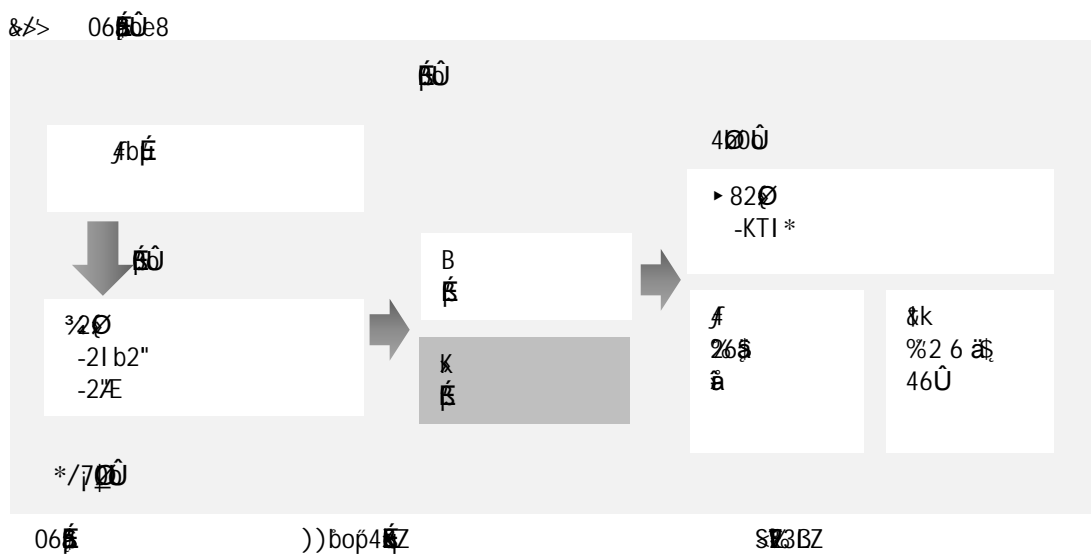

2016 2016 "
P2M Ū 2016 2016

v F Effect of Management Maturity Levels on Global Network Management in Value Chain RelationsG Jaewook Kim, Takayuki Asada, & Makoto Tomo, *Asia-Pacific Management Accounting Association 2016 (12th) Annual Conference*, 2016.

w 2016 " 2 G ¥

x F Effect of Management Maturity Levels on Inter-organizational Management in Value Chain RelationsG Jaewook Kim and Takayuki Asada, *15th Annual Hawaii International Conference on Business*, 2015.

y 2015 "

d& Mvb[QbSu % b x 20Ý b ¶t.. _
X8Z \ b 0!3:.. _ ö YCvbŕCQb 28Ý _ 6i M 0b0 x 2i c 2¶ _ I rM