

令和元年6月19日現在

機関番号：53701

研究種目：基盤研究(C)（一般）

研究期間：2014～2018

課題番号：26420637

研究課題名（和文）都市計画レビューシステムにおける多様な住民参画の成立条件と効果

研究課題名（英文）The Conditions of establishment and effects of for pubic involvement in urban planning review system

研究代表者

鶴田 佳子（TSURUTA, YOSHIKO）

岐阜工業高等専門学校・その他部局等・教授

研究者番号：90223081

交付決定額（研究期間全体）：（直接経費） 3,900,000円

研究成果の概要（和文）：日本の景観法の運用およびアメリカおよびデンマーク諸都市における都市計画レビューシステムとそれを支える住民組織に関する調査研究を実施し、1)都市計画レビューには法定住民組織の関与が有効なこと、2)都市計画レビューに関与する法定住民組織は住民の多様な意見聴取の場として機能するとともに、3)住民自らが日常的に近隣環境維持改善に関与できるシステムとして重要な役割を担っていること、4)専門家や自治体による地域住民組織を支援システムを併せて構築することが不可欠であることが分かった。

研究成果の学術的意義や社会的意義

現在、日本の都市計画制度においては、地域空間の質を高めるために事前明示型の建築・開発許可制度からパブリックインボルブメントを含んだ計画協議システムへの転換が求められているが、本研究では、アメリカやデンマークの海外先進事例の調査分析を通し、住民協議を含んだ届出・開発許可システムおよびそのシステムの運用にあたって不可欠となる担い手として法定住民組織が不可欠なこと、それら法定住民組織の運営や活動実態について明らかにし、日本において住民協議を含んだ届出・開発許可システムを検討するための知見を得た。

研究成果の概要（英文）：Through the research on the application of the Japanese Landscape law and the review of urban planning system in cities in the United States and Denmark and the neighborhood organizations supporting it, we confirmed following.

- 1) Involvement of legal neighborhood organizations is effective.
- 2) Legal neighborhood organizations involved in the review of urban planning are the places where residents' opinions are gathered and residents themselves are involved in the area management and improvement of the surrounding environment.
- 3) It is necessary to establish the support system the neighborhood organizations by experts and local governments.

研究分野：都市計画

キーワード：住民参画 住民協議 開発許可制度 法定住民組織

1992 4025
 400boI
 KASQM 8rTY(

1992 4025
 KZ

(2004° 12 2011°

9 5")KZ46u
 BIGUYKb0b
 KKKK
 cI 36
 68c 44v4

6U

2013° 3 v 31

rSprUYg#8c
 wIKZ2650
 KZ40hg8:TD
 465757DSMKZ.
 Vb0bSb48
 sb41
 brUY64bV9K
 UYg#b5B
 0.2b%

2010° 8

40€

q

r

S

7 1

NA b6

q

q

V

q

q

q

M

1.2b2o

1)02b4

q

KXKZ

6ä r)É

8Z(6

2)g40

444v

(6)

40

Z(6

6)KZ

g 6

M.

3)h0E0#

7KZ

brUY6b1BI€

80KM4

\$UY€BI€C

80M.

2.2BY

1)024

40

KZv

)KKS)#

bKSI&Z

070gB 1'S

10Y

b4 ASQ4

3 64

s)b

q

X

6

&

€ 2 ...

	2Ae8o%	4E	Y
L			22 (96%)
F	*		5 (22%)
F			6 (26%)
			1 (4%)
		NA	21 (91%)
			14 (61%)
L		website	13 (57%)
F	*	NAF website	0 (0%)
F		4	15 (65%)
		7	12 (52%)
		0	3 (13%)
		9	17 (74%)
		6	11 (48%)
		*	1 (4%)
		6	5 (22%)
F			16 (70%)
37			15 (65%)
6			6 (26%)
..*			2 (9%)
S6			12 (52%)
			9 (39%)
			2 (9%)
F			4 (17%)
37			1 (4%)
6			15 (65%)
F			3 (13%)
F			11 (48%)
6			10 (43%)
6			11 (48%)
F			7 (30%)
6	*		8 (35%)
			12 (52%)
			9 (39%)
			14 (61%)
F			7 (30%)
g			4 (17%)
e			4 (17%)
h	*		4 (17%)
			7 (30%)

*0Ae

2) Neighborhood Association (NA) PB

g NA lb
b) Y (1 W W 2

w NA c
NA bp
S
NA 6
8

3) (W 3)

8
M
4) UY
g
6
6

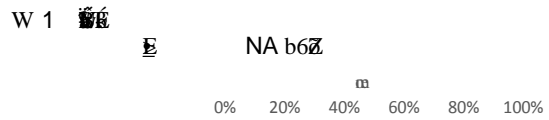
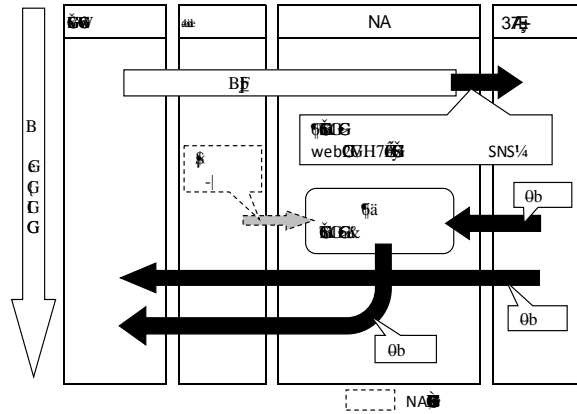

W 2 (NA)

Developer	Center for Urban Planning in City Development, City of Copenhagen	Local Committee	Technical and Environmental Committee	Economic Committee	City Council	Residents
D Preparation of application form	D Acceptance of the application form					
H Early dialogue and confirmation of progress	D Notification of the plan	D Know the plan				
H Local committees participate only in meetings for large scale developments	D Specific discussions					
Small scale developments with no complications may be omitted in the proposal	D Create the start-up document	Submission f	D Provide guidelines			
	H Account of building wishes and proposals		D Decide to submit the plan to Economy Committee and the City Council	D Check match with Municipal plan		
	H Only Copenhagen			D Draft Local plan		
	D Create a draft of the Local plan	Submission f		Not in agreement		
	D Present the draft on the web site, library and Technical- and Environmental Administration's office Web	D Citizen meeting		Proposal for Municipal plan supplementation		
	D Consultation			Municipal plan		D Public hearing
	D Opinion					2 weeks 84
	D Create response papers and the modified plan					D Additional hearing
						2 weeks 24
						D Receive w
						D Receive w
						D Adoption

W 3

